

# 西長瀬倉庫

種別 倉庫

特徴 とても綺麗な倉庫です！  
水周り未使用です！  
左右で照明、シャッター共に独立しています

所在地	岡山市 北区西長瀬260-119	階部	階建
占有面積	38.12 坪	126.00	m <sup>2</sup>

家賃	円	3,935	円/坪
共益費	円		円/坪
敷金	4~6	ヶ月	
礼金	1	ヶ月	
更新費用	家賃保証 火災(家財)保険 契約更新	年 年 年	
その他費用	屋外看板 壁名プレート	円 円	火災(家財)保険 家賃保証料 円/年 円

※金額は税込み価格です

駐車場	込	円
駐車可能台数	敷地内 6 台	近隣 台

築年月	2005年	構造	鉄骨造
空室状況			

リフォーム状態	リフォーム済
---------	--------

設備	照明器具 独立洗面台 シャワートイレ 電動リモコンシャッター 設備未使用
----	--

設備内の ( ) のものについては、残地物扱いとなります

希望業種	
可能業種	飲食業相談可

以前の入居業種	なし
---------	----

条件備考	天井高4.2m 敷地内駐車場舗装予定
------	-----------------------

契約種別	仲介
------	----

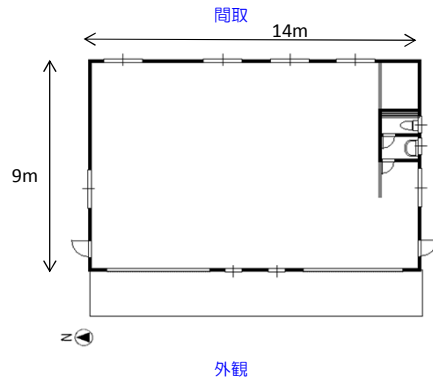

内観写真



所在地	岡山市 北区西長瀬260-119	駅	JR北長瀬駅 1100 m	バス停	中心道西バス停 300 m
-----	------------------	---	---------------	-----	---------------

